

螺絲		本體		O-RING
材質	處理	材質	處理	材質
鋼	熱處理	鋼	硬化	NBR

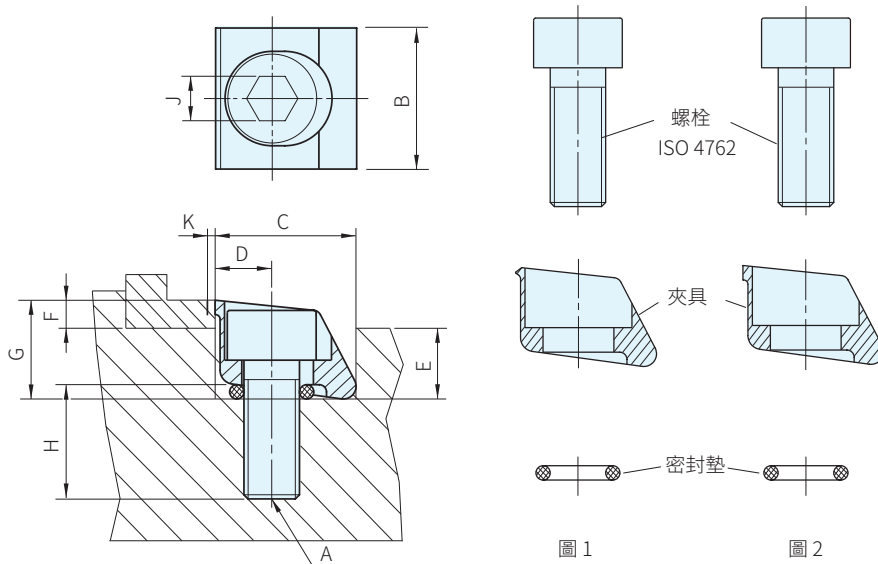

品號	特徵	A	B	C H9	D	E	F MIN.	G	H	J	夾持行程 K	夾持力 MAX.KN	起始扭力 MAX.Nm	質量 g	庫存
23290.0052	銳角邊 圖 1	M4	12.7	12.7	5.1	4.8	2.6	7.4	8	3	0.4	2.6	6	6	•
23290.0054		M6	19.1	19.05	7.6	7.1	3.8	10.9	11	5	0.6	3.8	17	20	•
23290.0056		M10	25.4	25.4	10.2	11.4	6.4	17.8	17	8	1.2	15.0	40	64	•
23290.0058		M12	38.1	38.1	15.2	16.3	9.5	25.8	21	10	1.9	20.8	140	198	•
23290.0062	鈍角邊 圖 2	M4	12.7	12.7	5.1	4.8	2.6	7.4	8	3	0.4	2.6	6	6	•
23290.0064		M6	19.1	19.05	7.6	7.1	3.8	10.9	11	5	0.6	5.7	17	20	•
23290.0066		M10	25.4	25.4	10.2	11.4	6.4	17.8	17	8	1.2	15.1	40	64	•
23290.0068		M12	38.1	38.1	15.2	16.3	9.5	25.8	21	10	1.9	22.0	140	198	•

SP 特長

- ・適用於工件超薄且需要高下向夾持力的場所
- ・當解除夾持力後，O-RING將夾具往上頂出
- ・使用溫度-30°C/+80°C

訂貨： 交期：

23290.0052

WA 注意

- ・1KN=101.972kgf